

Sauna Zusatzfenster

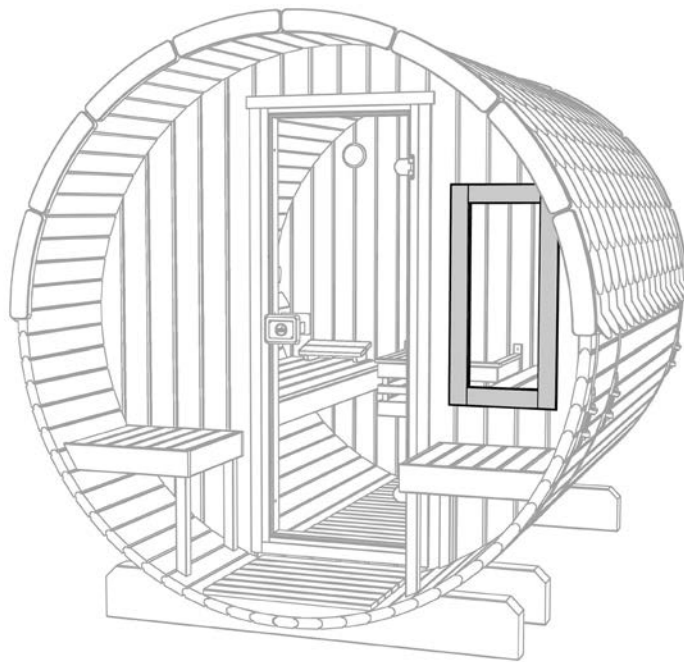

Art.-Nr.: 520.0710.60.00
für Fasssauna 198.2125.80100

Montage-, Bedienungs- und Wartungsanleitung

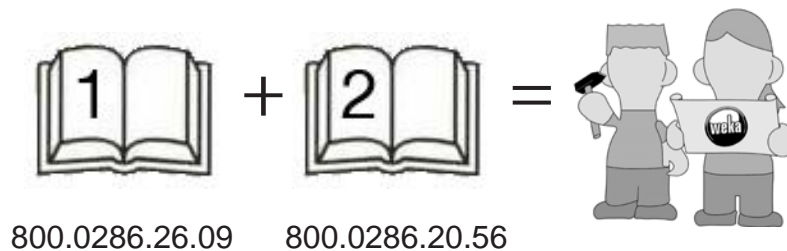

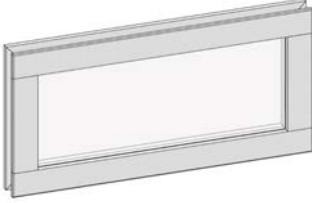
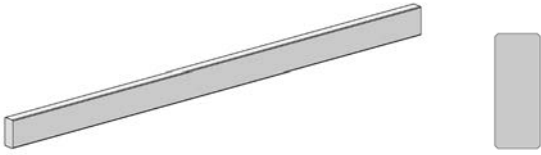
Pos	Bild	Abmessung (mm)	Anzahl (Stück)
①	B522.04.0019 	395 x 800	1
②	G537.01.0038 	15/38/648	1

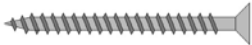
Pos	Bild	Abmessung (mm)	Anzahl (Stück)
①	K001.4040.0004 	4,0 x 40	12

1

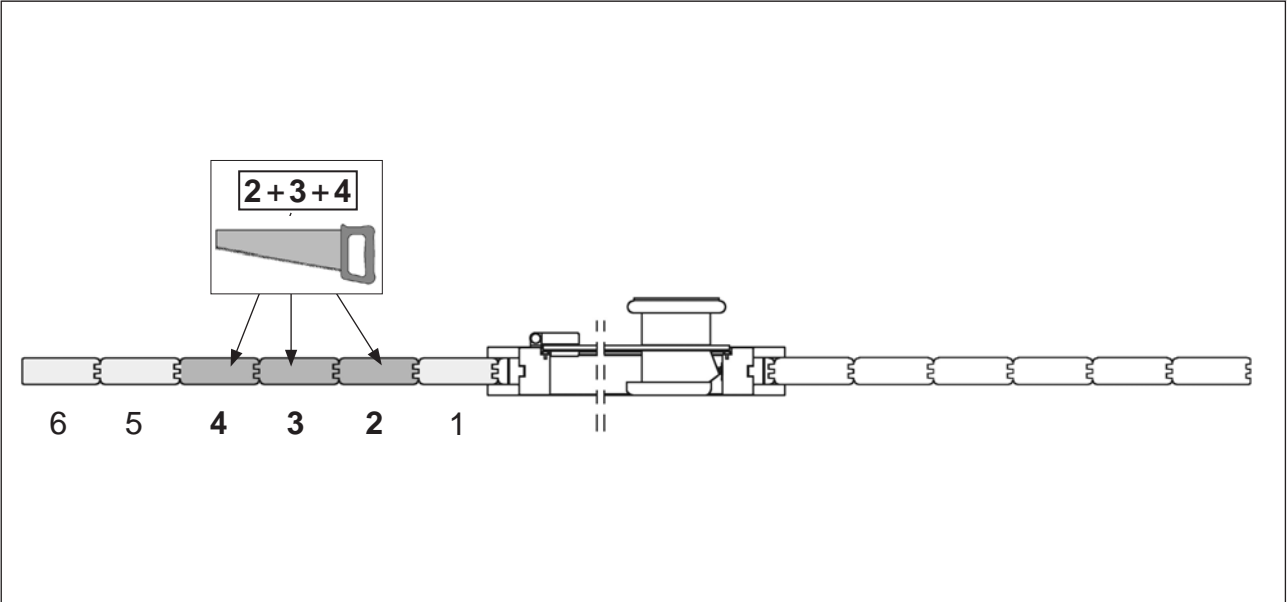
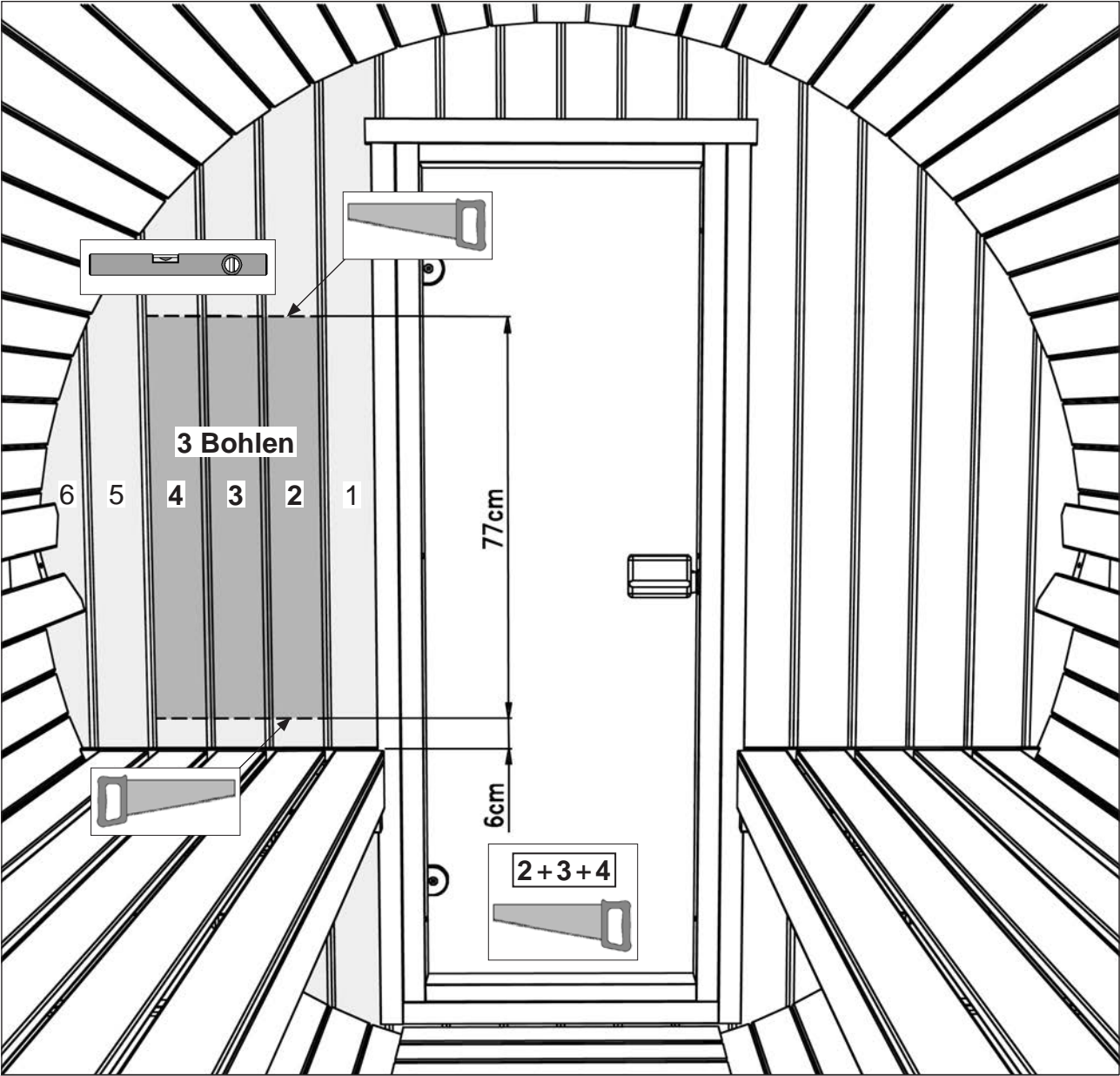

2

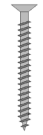
	M1	4,0 x 40
---	----	----------

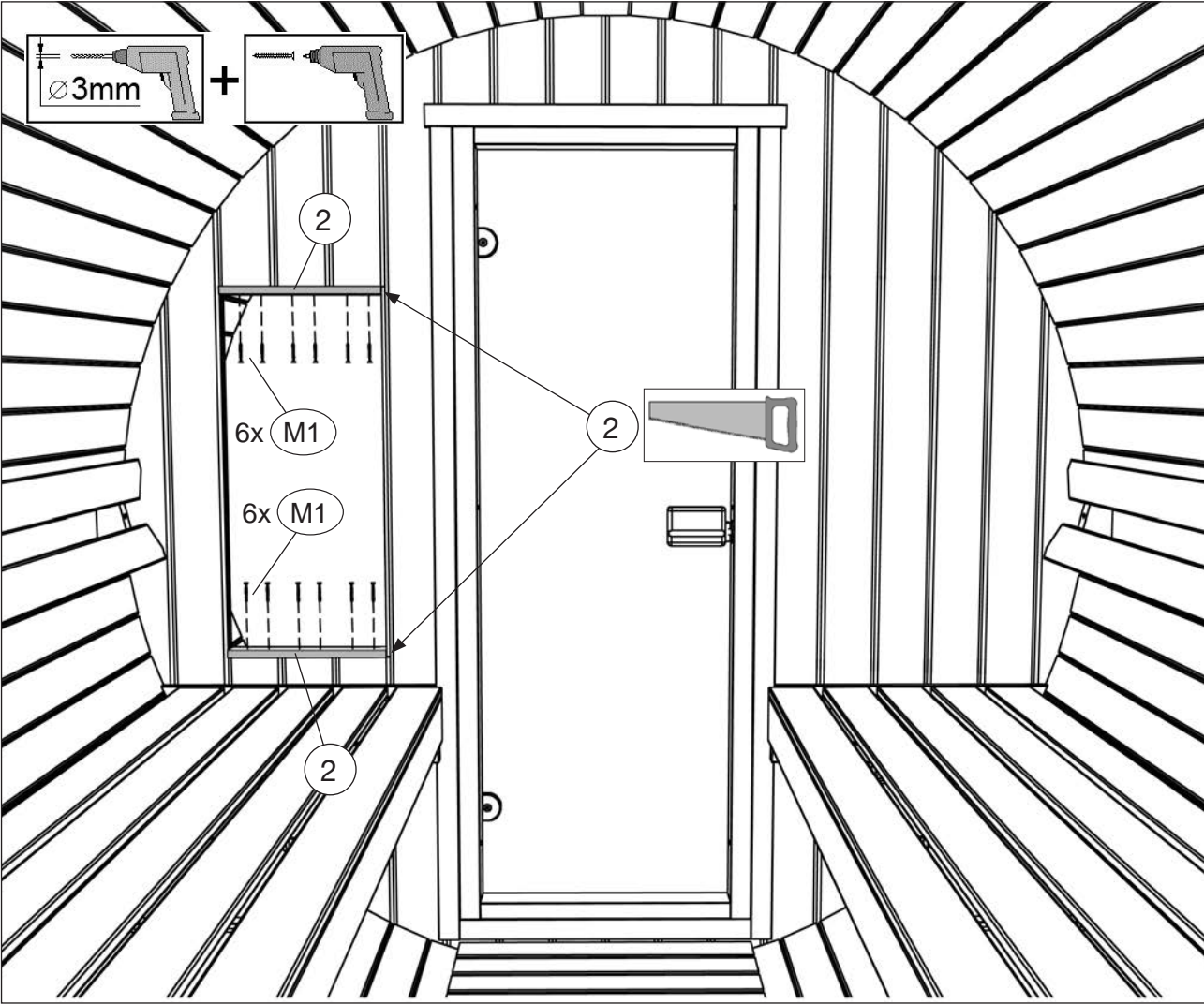

3

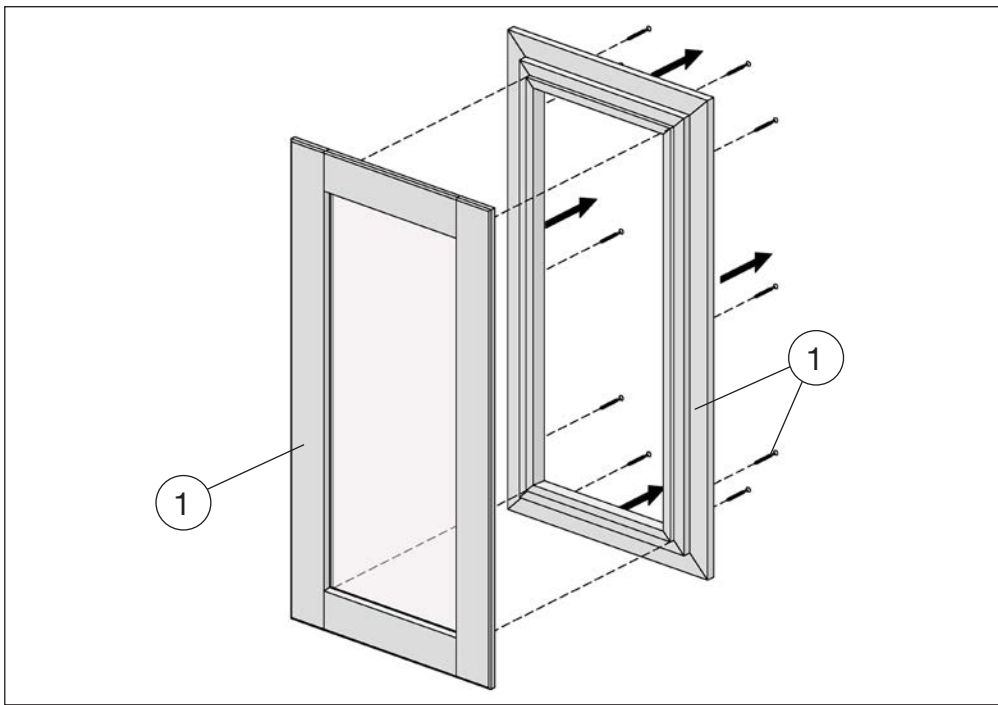

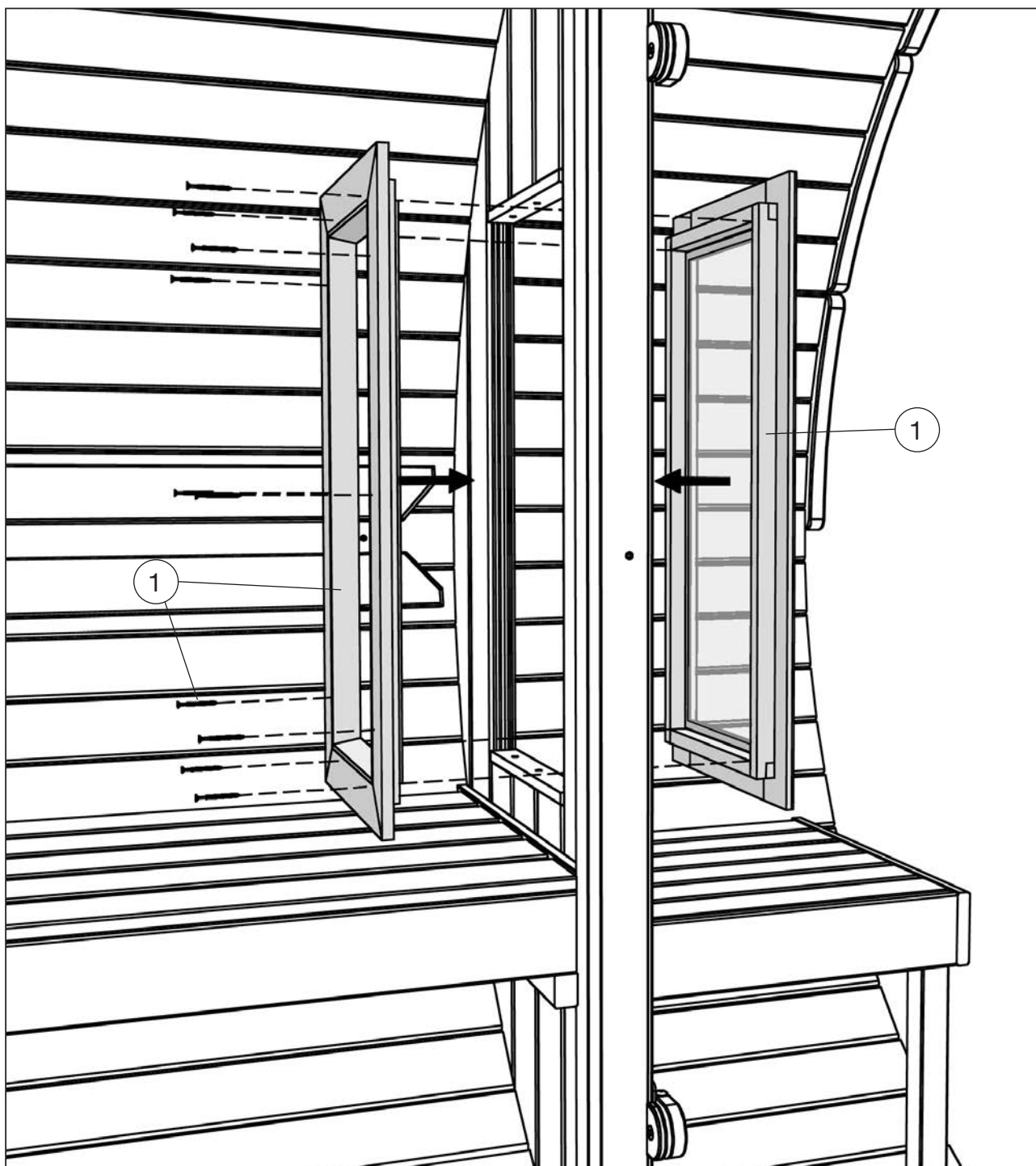

Das Fenster ist zur Gewährleistung einer kompletten Schlagregensicherheit unmittelbar nach der Montage und nach erfolgtem Anstrich mit transparentem Silikon umlaufend abzudichten. Silikon ist nicht im Lieferumfang enthalten.

Anderenfalls kann es bei extremen Niederschlägen zu Feuchtigkeit im Innenbereich kommen, was zu Farbveränderungen und Schädigungen des Holzes führen kann.

Für diese Schäden wird seitens des Herstellers keine Haftung übernommen, sie sind weder im Rahmen der Gewährleistung ersatzfähig noch von der Herstellergarantie umfasst.

Insoweit wird an dieser Stelle noch einmal ausdrücklich auf unsere Garantiebestimmungen verwiesen.



WEKA Holzbau GmbH

Johannesstr. 16, 17034 Neubrandenburg

Tel.: +49 (0)395 42908-0

Fax: +49 (0)395 42908-83

Mail: info@weka-holzbau.com

Web: www.weka-holzbau.com

MA Art.-Nr.: 800.0286.26.09